

C260

- FR** Centre de contrôle
- NL** Besturingsunit

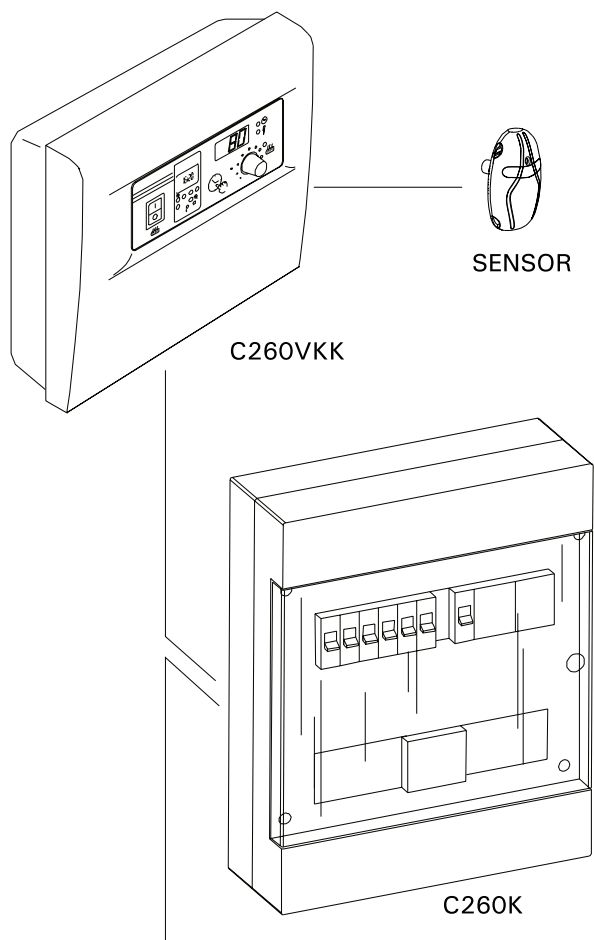

1. CENTRE DE CONTRÔLE C260	3
1.1. Données techniques	3
2. MODE D'EMPLOI	4
2.1. Commutateur principal (1)	4
2.2. Programmeur hebdomadaire (Weektimer) (2)	5
2.2.1. Affichage et boutons du programmeur hebdomadaire (fig. 2)	5
2.2.2. Heure et jour de la semaine (fig. 3).....	5
2.2.3. Nouvelle paire de programmations (fig. 4)	6
2.2.4. Modification d'une programmation (fig. 5).....	6
2.2.5. Effacement des paires de programmations (fig. 6)	7
2.2.6. Heure d'été	7
2.2.7. Mise sous/hors tension manuelle	7
2.3. Bouton manuel (3).....	7
2.3.1. Mise en marche immédiate du poêle	7
2.3.2. Arrêt du poêle	8
2.4. Écran (4)	8
2.5. Régulateur de température (5).....	8
2.6. Voyant, rouge (6).....	8
2.7. Voyant, vert (7)	8
2.8. Voyant, rouge (8).....	8
3. INSTRUCTIONS D'INSTALLATION	9
3.1. Installation de l'unité de contrôle 260VKK	9
3.1.1. Retrait du couvercle	9
3.1.2. Fixation sur la paroi.....	9
3.1.3. Branchements électriques	10
3.1.4. Changement des réglages d'usine de l'unité de contrôle.....	10
3.1.5. Télécommande de l'unité de contrôle.....	10
3.1.6. Voyant lumineux.....	12
3.2. Installation du boîtier du capteur du thermostat.....	12
3.3. Installation de l'unité de puissance C260K.....	13
3.3.1. Retrait du couvercle	14
3.3.2. Fixation au mur.....	14
3.3.3. Branchements électriques	14

1. BESTURINGSUNIT C260	3
1.1. Technische gegevens.....	3
2. GEBRUIKSAANWIJZINGEN	4
2.1. Hoofdschakelaar (1)	4
2.2. Weektimer (2).....	5
2.2.1. Display en knoppen van de weektimer (fig. 2)	5
2.2.2. Tijd- en dagaanduiding (fig. 3)	5
2.2.3. Nieuw paar schakelprogramma's (fig. 4)	6
2.2.4. Schakelprogramma wijzigen (fig. 5)	6
2.2.5. Paar schakelprogramma's wissen (fig. 6).....	7
2.2.6. Zomertijd	7
2.2.7. Handmatig in- en uitschakelen	7
2.3. Schakelaar voor handbediening (3)	7
2.3.1. Oven direct inschakelen	7
2.3.2. Oven uit	8
2.4. Displayscherm (4)	8
2.5. Temperatuurinstelling (5).....	8
2.6. Rood indicatielampje (6)	8
2.7. Groen indicatielampje (7).....	8
2.8. Rood indicatielampje (8)	8
3. INSTRUCTIES VOOR INSTALLATIE	9
3.1. Installatie van besturingsunit C260VKK.....	9
3.1.1. De dekplaat verwijderen.....	9
3.1.2. Het apparaat aan de muur bevestigen	9
3.1.3. Elektrische aansluitingen	10
3.1.4. De fabrieksinstellingen van de besturingsunit wijzigen.....	10
3.1.5. De besturingsunit op afstand bedienen.....	11
3.1.6. Indicatielampje.....	12
3.2. De sensorkast van de thermostaat installeren.....	13
3.3. Voedingseenheid C260K installeren	13
3.3.1. De dekplaat verwijderen.....	14
3.3.2. Het apparaat aan de wand bevestigen	14
3.3.3. Elektrische aansluitingen	14

1. CENTRE DE CONTRÔLE C260

Le centre de contrôle C260 est destiné à contrôler les poêles électriques de saunas puissants montés avec deux séries de connecteurs en parallèle. Le centre de contrôle C260 est composé de l'unité de commande (C260VKK) et de l'unité de puissance (C260K) ainsi que d'un thermostat. L'unité de commande est disponible en deux versions ; le centre de contrôle peut ainsi être utilisé avec des poêles présentant différents niveaux de puissance. Les unités de commande destinées aux faibles puissances sont dotées de coupe-circuits de 16 A qui leur permettent de contrôler des poêles présentant une puissance maximale de 22 kW (par exemple, deux poêles de 11 kW ou un de 20 kW). Les unités de commande plus puissantes dotées de coupe-circuits de 25 A peuvent contrôler des poêles présentant une puissance maximale de 34 kW.

Le centre de contrôle régule la température dans le sauna en fonction des informations transmises par les capteurs. Le capteur de température et la sécurité-surchauffe se trouvent dans le boîtier capteur de température. La température est détectée par une thermistance NTC et la sécurité de surchauffe peut-être réinitialisée (voir la figure 15).

Une panne mécanique (coupure/court-circuit) des circuits électriques de protection contre la surchauffe et du capteur de température produit l'affichage d'un message d'erreur sur le centre de contrôle (Er1, Er2 ou Er3) et le débranchement du poêle du circuit électrique.

- Er1: coupure dans le circuit du capteur (LO)
- Er2: circuit du capteur en court-circuit
- Er3: coupure dans le circuit électrique de sécurité-surchauffe

L'indication de panne est annulée une fois que la panne est réparée.

1.1. Données techniques

Unité de contrôle C260VKK:

- la température maximum pouvant être réglée sur l'afficheur de l'unité de contrôle est de 110 °C, précision ± 1 °C
- la température maximum pouvant être affichée est de 125 °C
- les durées de branchement maximum du poêle peuvent être réglées à l'aide des commutateurs DIP de l'unité de contrôle pour les durées suivantes: 6 h, 12 h, 18 h ou continu sous surveillance (voir instructions installateur 3)
- le fonctionnement de l'horloge hebdomadaire de l'unité de contrôle est préservé contre une coupure de courant d'environ 2 heures.
- dimensions: largeur 250 mm, hauteur 223 mm et profondeur 70 mm
- poids: env. 1,1 kg

Unité de puissance C260K:

- dimensions: largeur 280 mm, hauteur 350 mm et profondeur 110 mm
- poids: env. 3 kg

Thermostat:

- capteur de température résistance thermosensible NTC 22 k Ω /T = 25 °C
- protection contre la surchauffe à réenclenchement
- dimensions (mm) : 51 x 73 x 27
- poids: 175 g avec plombs (ca 4 m)

1. BESTURINGSUNIT C260

De besturingsunit C260 is bedoeld voor het regelen van elektrische saunaovens die zijn voorzien van 2 series parallelaansluitingen voor gebruik in grote sauna's. Besturingsunit C260 bestaat uit een besturingsmodule (C260VKK), een voedingseenheid (C260K) en een thermostaat. De voedingseenheid is in twee verschillende versies leverbaar zodat de besturingsunit gecombineerd kan worden met ovens met uiteenlopende vermogens. De voedingseenheden voor saunaovens tot 22 kW zijn voorzien van 16 A stroomonderbrekers (bijv. voor twee ovens van elk 11 kW, of een enkele oven van 20 kW). De zwaardere voedingseenheden zijn voorzien van stroomonderbrekers van 25 A voor saunaovens tot 34 kW.

De werking van de besturingseenheid wordt gecontroleerd door de componenten in de sensorkast. De temperatuursensor en de beveiliging tegen oververhitting bevinden zich in de sensorkast. De temperatuur wordt waargenomen door een NTC thermistor. Ook is er een beveiliging tegen oververhitting die kan worden gereset. In geval van storing schakelt de beveiliging tegen oververhitting de stroom permanent uit (u reset de beveiliging tegen oververhitting door op de resetknop te drukken, zie Afbeelding 15).

Bij mechanische schade (stroomonderbreking/kortsluiting) wordt een foutmelding (Er1, Er2 of Er3) getoond op het display van de besturingsunit, en de saunaoven zal worden uitgeschakeld.

- Er1: schakeling temperatuurmeting afgesneden (Lo)
- Er2: temperatuurmeting in kortsluiting
- Er3: schakeling beveiliging tegen oververhitting afgesneden

De foutmelding verdwijnt zodra de storing is verholpen.

1.1. Technische gegevens

Besturingsunit C260VKK:

- maximaal in te stellen temperatuur in het display van de besturingsunit is 110 °C, instelprecisie +/- 1 °C
- maximum temperatuur display bedraagt 125 °C
- de maximale inschakelduur van de oven kan met behulp van de DIP-schakelaar in de besturingsunit als volgt worden ingesteld: 6, 12, of 18 uur, of continu (zie instructie 3 voor installatietechnicus)
- de weektimer in de besturingsunit blijft tijdens stroomstoringen tot ca. twee uur werken
- afmetingen: breedte 250 mm, hoogte 223 mm en diepte 70 mm
- gewicht ca 1,1 kg

Voedingseenheid C260K:

- afmetingen: breedte 280 mm, hoogte 350 mm, diepte 110 mm
- gewicht ca. 3 kg.

Thermostaat:

- temperatuursensor NTC thermistor 22 k Ω /T = 25 °C
- beveiliging tegen oververhitting met terugstel-mogelijkheid
- afmetingen (mm): 51 x 73 x 27
- gewicht 175 g incl. kabels (ca. 4 m)

2. MODE D'EMPLOI

Avant de mettre en marche le poêle électrique, assurez-vous qu'aucun objet n'est posé dessus ou à proximité.

L'unité de contrôle (C260VKK) est un appareil qui contrôle l'unité de puissance (C260K) en fonction de la température des capteurs du thermostat et des horaires de branchement (marche/arrêt). Les horaires de branchement peuvent être définis à partir de l'unité de commande à l'aide du bouton-pression manuel (3) ou de la programmation de l'horloge hebdomadaire (2). Les horaires de branchement peuvent également être définis à l'aide d'un temporisateur indépendant télécommandé, par un commutateur relié à une ligne de téléphone ou à l'aide d'un commutateur manuel. Le mode système télécommandé est activé automatiquement lorsque les contacts du commutateur normal provoquent un court-circuit sur la ligne de commande basse tension. L'unité de contrôle fournit également un courant continu de 24 volt pouvant être utilisé par exemple pour une lampe témoin (max. 1 W) signalant que le poêle est branché.

Normalement, l'unité de contrôle est activée par télécommande ou à l'aide de l'horloge hebdomadaire. Ces fonctions ne doivent pas être utilisées en même temps, car elles ont un niveau de priorité égal et pourraient mutuellement empêcher leur bon fonctionnement. Le commutateur manuel (3) permet cependant de mettre exceptionnellement le poêle en route et il est nécessaire, par conséquent, de modifier la programmation.

2.1. Commutateur principal (1)

Le commutateur principal (1) permet d'alimenter le système électronique de l'unité de contrôle. **Le commutateur principal doit toujours être en position marche de façon à ce que le poêle puisse être branché à l'aide du bouton-poussoir (3), au moment désiré par télécommande ou selon le programme de l'horloge hebdomadaire.** Le branchement du courant est affiché sur l'écran de l'unité de contrôle, l'afficheur indique pendant quelques secondes la température du sauna jusqu'à ce que la mention "arrêt" (OFF) s'affiche. Après cela, l'unité de commande est prête à contrôler l'unité de puissance, soit localement à partir de l'unité de contrôle (bouton-poussoir/horloge hebdomadaire), soit par télécommande.

Le commutateur principal fonctionne de la même façon qu'un commutateur d'arrêt d'urgence. L'alimentation du poêle peut être coupée à partir du commutateur principal (position "0"), indépendamment du fait que le poêle ait été branché à l'aide du bouton-poussoir ou à l'aide du programmeur.

Le programmeur hebdomadaire (Weektimer) est alimenté séparément à partir du commutateur principal. Le centre de contrôle étant doté d'une batterie de secours, les pannes de courant n'affectent pas son fonctionnement. Le programmeur hebdomadaire n'utilise pas la batterie lorsque le centre de contrôle est branché sur la prise de courant. La batterie a une durée de vie d'environ 2 ans si le

2. GEBRUIKSAANWIJZINGEN

Voordat u de oven aanzet altijd eerst controleren of er zich geen voorwerpen op of in de directe nabijheid van de oven bevinden.

De besturingsunit (C260VKK) is een apparaat dat de voedingseenheid (C260K) regelt in overeenstemming met de tijdklokschakelaar (ON/OFF) en de temperaturen die door de sensoren van de thermostaat worden geregistreerd. De tijdschakelaars kunnen vanaf de besturingseenheid bediend worden door de toets met de hand te bedienen (3) of met behulp van de weektimer (2). De tijdschakelaar kan ook op afstand ingesteld worden door een afzonderlijke tijdschakelaar, een schakelaar aangesloten op een telefoonverbinding of een handbediende schakelaar. De stand voor afstandsbediening activeert automatisch als de contactpunten van de schakelaar de laagspanningskabel kortsluiten. De besturingsunit stuurt ook een 24 V gelijkstroomsignaal uit ter indicatie dat de oven is ingeschakeld en gebruiksgereed is, bijvoorbeeld naar het indicatielampje (max. 1 W).

De besturingsunit wordt normaal gesproken gebruikt in combinatie met de weektimer of via afstandsbediening. De functies kunnen niet door elkaar gehaald worden doordat ze dezelfde besturingsprioriteit hebben. Met de toets voor handbediening (3) kan de oven echter wel onder uitzonderlijke omstandigheden ingeschakeld worden. De tijdsinstellingen moeten in dat geval opnieuw geprogrammeerd worden.

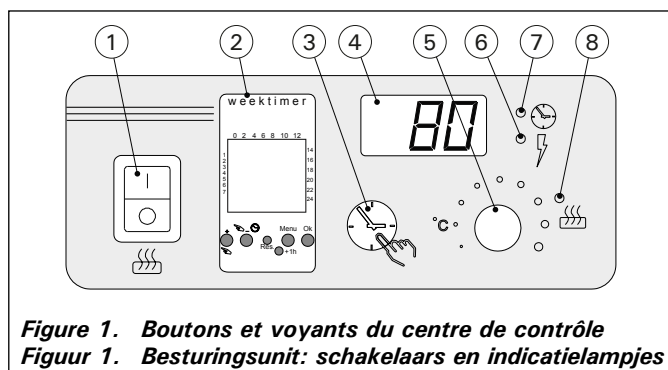

Figure 1. Boutons et voyants du centre de contrôle
 Figuur 1. Besturingsunit: schakelaars en indicatielampjes

2.1. Hoofdschakelaar (1)

De hoofdschakelaar (1) schakelt de voeding naar de elektronica van de besturingsunit in. **De hoofdschakelaar moet altijd in stand ON staan zodat de oven met de toets**

voor handbediening (3) of naar wens met behulp van afstandsbediening of weektimer ingeschakeld kan worden. Het display geeft aan dat de voeding is ingeschakeld en geeft na enkele seconden de temperatuur van de saunarimte aan tot "OFF" op het scherm verschijnt. De eenheid is nu gereed om de voedingseenheid zelf (handbediend/weektimer) of met afstandsbesturing te bedienen.

De hoofdschakelaar werkt als een nooduitschakelaar: door de positie "0" te kiezen wordt de voeding naar de oven uitgeschakeld, ongeacht of de oven met de hand of door de tijd klok werd ingeschakeld.

De weektimer wordt los van de hoofdschakelaar afzonderlijk gevoed. De besturingsunit heeft een eigen batterij, dus hij blijft normaal functioneren bij een stroomstoring. De weektimer gebruikt de batterij niet wanneer de besturingsunit op de netvoeding is aangesloten. De batterij heeft een levensduur van ongeveer twee jaar als de weektimer niet via de besturingsunit wordt gevoed. Als de batterij leeg is en

programmateur hebdomadaire n'est pas du tout alimenté via le centre de contrôle. Si la batterie est vide et qu'une panne de courant dure plus d'1 minute, les programmations sont effacées.

Si le centre de contrôle est commandé à distance, il continue de mettre le poêle sous et hors tension normalement même après une panne de courant.

2.2. Programmateur hebdomadaire (Weektimer) (2)

Chaque période de chauffage nécessite une programmation de début et une programmation de fin. Les programmations sont mémorisées par paires. La mémoire peut stocker jusqu'à 20 programmations (10 paires début/fin).

2.2.1. Affichage et boutons du programmateur hebdomadaire (fig. 2)

Le programmateur hebdomadaire est en mode de base.

- A. heure
- B. symbole d'heure d'été
- C. mode d'affichage de l'heure
- D. jour de la semaine (lun = 1, mar = 2, mer = 3, jeu = 4, ven = 5, sam = 6 et dim = 7)
- E. plage de fonctionnement du poêle pour le jour présent (les chiffres de 0 à 24 représentent les heures)
- F. état actuel (marche ●/arrêt ○)
- G. mode d'utilisation (manuel/programmation)
- H. augmentation de la valeur [+]
- I. sélection du mode d'utilisation []
- J. diminution de la valeur [-]
- K. rétablissement des réglages usine par défaut [Reset]
- L. sélection de l'heure d'été [+ 1 h]
- M. accès au menu/retour au mode de base [Menu]

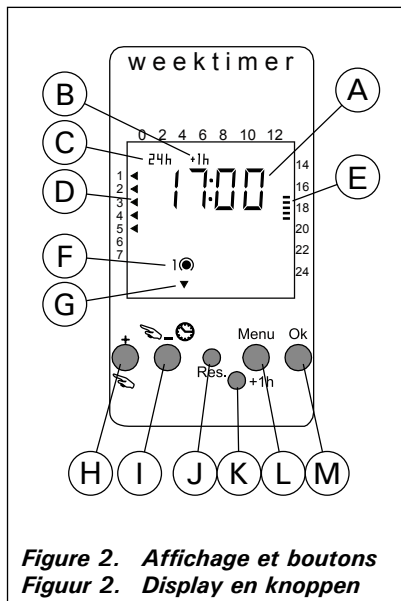

Figure 2. Affichage et boutons
Figuur 2. Display en knoppen

- A. Klok
- B. Symbool voor zomertijd
- C. Tijdnotatie
- D. Dag van de week (ma = 1, di = 2, wo = 3, do = 4, vr = 5, za = 6 en zo = 7)
- E. Inschakelduur tijdens huidige dag (getallen 0-24 geven uren aan)
- F. Huidige status van besturing (aan ● of uit ○)
- G. Bedrijfsmodus (handmatig of schakelprogramma)
- H. Waarde verhogen [+] en bedrijfsmodus kiezen []
- I. Waarde verlagen [-]
- J. Fabrieksinstellingen herstellen [Reset]
- K. Zomertijd kiezen [+ 1 h]
- L. Menu openen en teruggaan naar basismodus [Menu]
- M. Bevestigen en doorgaan naar volgende instelling [Ok]

2.2.2. Heure et jour de la semaine (fig. 3)

Appuyez sur [Menu] ou sur [Reset] pour ouvrir le menu réglages. **Remarque ! La pression du bouton [Reset] effacera la mémoire.**

1. Réglez le mode d'affichage de l'heure (24 h ou AM/PM) et appuyez sur [Ok].
2. Réglez les minutes et appuyez sur [Ok].
3. Réglez les heures et appuyez sur [Ok].
4. Réglez le jour de la semaine et appuyez sur [Ok].
5. Sélectionnez un modèle de programmation prédéfini (P01, P02, P03) ou videz la mémoire (P--). (Disponible uniquement si vous avez

2.2.2. Tijd- en dagaanduiding (fig. 3)

Druk op [MENU] of [Reset] om het instellingenmenu te openen. **N.B.! Met [Reset] wordt het geheugen gewist.**

1. Stel de tijdnotatie in (24 h of AM/PM) en druk op [Ok].
2. Stel de minuten in en druk op [Ok].
3. Stel het uur in en druk op [Ok].
4. Stel de dag in en druk op [Ok].
5. Kies een vooraf ingesteld schakelprogramma (P01, P02, P03) of leeg geheugen (P--). (Alleen beschikbaar als u op [Reset] hebt gedrukt om het menu te openen.) Druk op [Ok] om door te

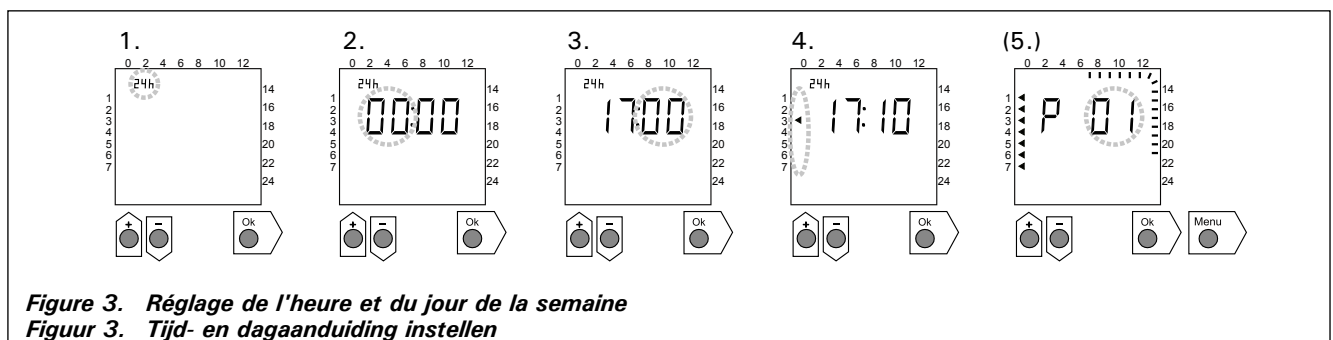

Figure 3. Réglage de l'heure et du jour de la semaine
Figuur 3. Tijd- en dagaanduiding instellen

appuyé sur le bouton [Reset] pour ouvrir le menu.) Appuyez sur [Ok] pour accéder aux programmations ou sur [Menu] pour revenir au mode de base.

2.2.3. Nouvelle paire de programmations (fig. 4)

Appuyez sur [Menu] pour ouvrir le menu réglages. Appuyez quatre fois sur [Ok] pour ignorer les réglages d'heure et de jour de la semaine.

1. Sélectionnez un emplacement de programmation vide (tirets à la place de l'heure). Les programmations de début portent des nombres impairs.
2. Réglez les heures et appuyez sur [Ok].
3. Réglez les minutes et appuyez sur [Ok].
4. Réglez le ou les jours de la semaine. Options : jour unique, jours de la semaine, jours ouvrables + samedi, week-end. Appuyez sur [Ok] pour accéder à la programmation de fin.
5. Les programmations de fin portent des nombres pairs. Appuyez sur [Ok].
6. Réglez les heures et appuyez sur [Ok].
7. Réglez les minutes et appuyez sur [Ok].
8. Réglez le ou les jours de la semaine. Les choix possibles dépendent du réglage de jour de la semaine de la programmation de début. Appuyez sur [Ok] pour accéder à la programmation suivante ou sur [Menu] pour revenir au mode de base.

gaan naar de schakelprogramma's of druk op [Menu] om terug te gaan naar de basismodus.

2.2.3. Nieuw paar schakelprogramma's (fig. 4)

Druk op [Menu] om het instellingenmenu te openen. Druk vier keer op [Ok] om de tijd- en dagaanduiding over te slaan.

1. Kies de positie van een leeg schakelprogramma (lijn knippert op de plaats van de tijdaanduiding). Inschakeltijden hebben oneven nummers.
2. Stel het uur in en druk op [Ok].
3. Stel de minuten in en druk op [Ok].
4. Stel de dag(en) in. Opties zijn: enkele dag, werkdagen, werkdagen en zaterdag, weekend. Druk op [Ok] om door te gaan met de uitschakeltijd.
5. Uitschakeltijden hebben even nummers. Druk op [Ok].
6. Stel het uur in en druk op [Ok].
7. Stel de minuten in en druk op [Ok].
8. Stel de dag(en) in. De mogelijkheden hangen af van de daginstelling voor de inschakeltijd. Druk op [Ok] om door te gaan naar het volgende schakelprogramma of druk op [Menu] om terug te gaan naar de basismodus.

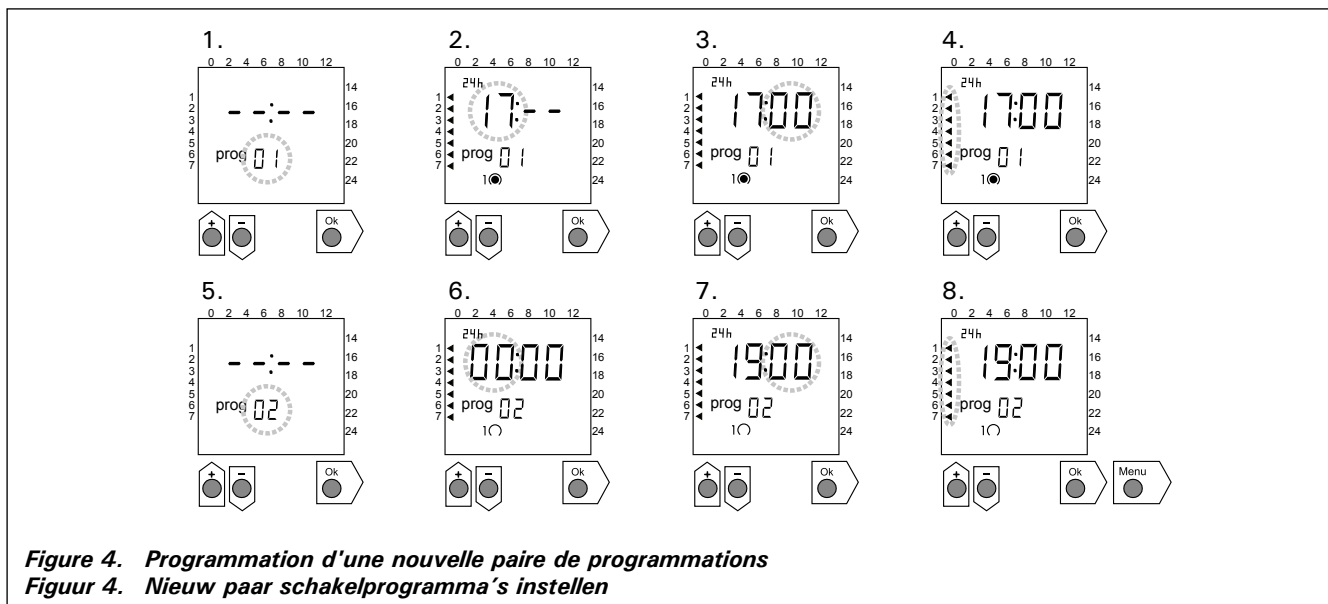

Figure 4. Programmation d'une nouvelle paire de programmations
 Figuur 4. Nieuw paar schakelprogramma's instellen

2.2.4. Modification d'une programmation (fig. 5)

Appuyez sur [Menu] pour ouvrir le menu réglages. Appuyez quatre fois sur [Ok] pour ignorer les réglages d'heure et de jour de la semaine.

1. Sélectionnez la programmation à modifier. Les programmations de début portent des nombres impairs et les programmations de fin, des nombres pairs.
2. Réglez les heures et appuyez sur [Ok].
3. Réglez les minutes et appuyez sur [Ok].
4. Réglez le ou les jours de la semaine. Appuyez sur [Ok] pour accéder à la programmation suivante ou sur [Menu] pour revenir au mode de base.

2.2.4. Schakelprogramma wijzigen (fig. 5)

Druk op [Menu] om het instellingenmenu te openen. Druk vier keer op [Ok] om de tijd- en dagaanduiding over te slaan.

1. Kies het schakelprogramma dat u wilt wijzigen. Inschakeltijden hebben oneven nummers en uitschakeltijden hebben even nummers.
2. Stel het uur in en druk op [Ok].
3. Stel de minuten in en druk op [Ok].
4. Stel de dag(en) in. Druk op [Ok] om door te gaan naar het volgende schakelprogramma of druk op [Menu] om terug te gaan naar de basismodus.

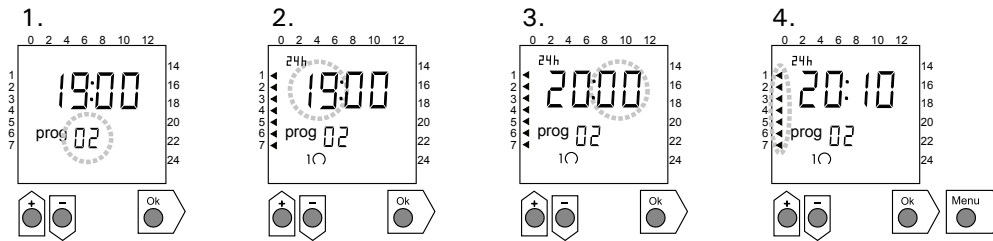

Figure 5. Modification d'une programmation
Figuur 5. Schakelprogramma wijzigen

2.2.5. Effacement des paires de programmations (fig. 6)
 Appuyez sur [Menu] pour ouvrir le menu réglages. Appuyez quatre fois sur [Ok] pour ignorer les réglages d'heure et de jour de la semaine.

1. Sélectionnez la programmation de début de la période de chauffage à effacer.
2. Réglez des tirets (--) à la place des heures et appuyez sur [Ok].

La programmation de début et la programmation de fin correspondante sont effacées de la mémoire.

2.2.5. Paar schakelprogramma's wissen (fig. 6)
 Druk op [Menu] om het instellingenmenu te openen. Druk vier keer op [Ok] om de tijd- en dagaanduiding over te slaan.

1. Kies inschakeltijd van de verwarmingsperiode die u wilt wissen.
2. Stel streepjes (--) in op de plaats van het uur in en druk op [Ok].

Het programma voor de inschakeltijd en de bijbehorende uitschakeltijd zijn uit het geheugen gewist.

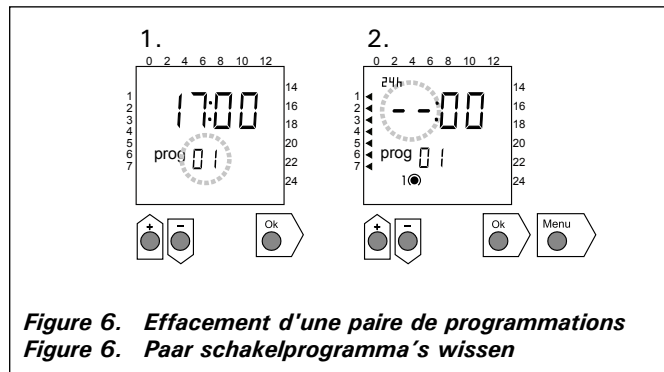

Figure 6. Effacement d'une paire de programmations
Figuur 6. Paar schakelprogramma's wissen

2.2.6. Heure d'été

Réglez l'heure d'été (ajout d'une heure à l'heure en cours) comme suit :

1. Appuyez sur le bouton [+ 1 h] et maintenez-le enfoncé jusqu'à ce que le symbole d'heure d'été commence à clignoter sur l'affichage.
2. Relâchez le bouton lorsque le symbole apparaît.
 Pour désactiver l'heure d'été, procédez de même mais relâchez le bouton lorsque le symbole disparaît.

2.2.7. Mise sous/hors tension manuelle

Le bouton [] du programmateur hebdomadaire vous permet de mettre à tout moment le poêle sous tension de façon instantanée. Le poêle s'arrêtera en fonction de la programmation de fin suivante, lorsque vous appuierez à nouveau sur le bouton [] ou à expiration de la durée de fonctionnement maximale.

Remarque ! Utilisez essentiellement le commutateur manuel (3) du centre de contrôle. Voir le point 2.3.

2.3. Bouton manuel (3)

2.3.1. Mise en marche immédiate du poêle

Si vous appuyez sur le bouton manuel (3) (unité de contrôle sous tension) d'une courte pression, le poêle se met immédiatement en marche pour une demi-heure; le chiffre 0,5 apparaît sur l'écran (4) et un voyant (8) s'allume. Chaque pression rajoute une demi-heure de marche. Par exemple 6 pressions

2.2.6. Zomertijd

Stel de zomertijd (de klok wordt één uur later gezet) als volgt in.

1. Houd de knop [+ 1 h] ingedrukt en wacht totdat het symbool voor zomertijd begint te knippen in de display.
2. Laat de knop los zodra het symbool verschijnt.
 Doe hetzelfde voor het uitschakelen van de zomertijd, maar laat de knop los zodra het symbool verdwijnt.

2.2.7. Handmatig in- en uitschakelen

Met de knop weektimer [] kunt u de oven op elk moment direct inschakelen. De oven wordt uitgeschakeld bij de eerstvolgende uitschakeltijd, als u nogmaals op de knop [] drukt, of wanneer de maximale inschakelduur is verstreken.

N.B.! Gebruik hoofdzakelijk de handschakelaar (3) op de besturingseenheid. Zie sectie 2.3.

2.3. Schakelaar voor handbediening (3)

2.3.1. Oven direct inschakelen

Als u bij ingeschakelde besturingseenheid de toets [manueel] (3) eenmaal kort indrukt, schakelt de oven direct voor een half uur in. De display geeft 0.5 aan en indicatielampje 8 gaat branden. Door de toets herhaaldelijk in te drukken kunt u de inschakelduur van de oven telkens een half uur verlengen. Als u

branchent le poêle pour une durée de trois heures. Le maximum réglable est de 12 heures. Après le réglage, l'écran affiche tour à tour le temps de marche restant et la température du sauna, les voyants lumineux correspondant à ces fonctions clignotent en cadence.

Le temps de marche réglé sur l'écran diminue automatiquement par fractions de dixièmes d'heures.

2.3.2. Arrêt du poêle

Si vous avez mis le poêle en route de la façon indiquée ci-dessus (2.3.1.), vous pouvez couper le courant avant la fin de l'horaire programmé en appuyant sur le bouton manuel (3) environ deux secondes. En conséquence de quoi le poêle se met hors tension, le voyant lumineux (8) s'éteint et le texte "OFF" ("ARRÊT") s'affiche sur l'écran.

2.4. Écran (4)

Lorsque l'unité de contrôle est en position de veille (sous tension), l'écran (4) affiche "OFF" ("ARRÊT") indiquant que le poêle est arrêté.

Pendant le fonctionnement, lorsque le poêle a été mis en route à l'aide du bouton manuel, l'écran affiche numériquement à quelques secondes d'intervalles tour à tour le temps de marche restant et la température du sauna.

Les numéros affichés sur l'écran indiquent uniquement la température régnant dans le sauna si le sauna a été mis en route par la programmation de l'horloge hebdomadaire ou par télécommande.

2.5. Régulateur de température (5)

La température de sauna désirée est réglée à l'aide du régulateur de température (5) sur l'écran (4). La température augmente lorsque l'on tourne dans le sens des aiguilles d'une montre, diminue dans le sens inverse. Lorsque l'on tourne le régulateur vers la gauche ou vers la droite, l'écran affiche automatiquement la température et le voyant (6) clignote.

La température peut être réglée à un maximum de 110 °C.

2.6. Voyant, rouge (6)

Lorsque le voyant (6) est allumé en permanence, la température régnant dans le sauna est lisible sur l'écran. Si le fonctionnement a été mis en route à l'aide du bouton manuel (3), les voyants vert (7) et rouge sont allumés à tour de rôle. Lorsque la lumière rouge est allumée, l'écran indique la température ambiante et pendant que la lumière verte est allumée, le temps de marche restant.

Lorsque l'on règle la température à l'aide du régulateur (5), le voyant clignote rapidement.

2.7. Voyant, vert (7)

Lorsque le voyant (7) est allumée, l'écran affiche la durée de fonctionnement programmée.

2.8. Voyant, rouge (8)

Lorsque le voyant (8) est allumé, le poêle est sous tension.

Attention! Il faut vérifier que l'unité de contrôle du poêle a coupé le courant des résistances du poêle une fois que le temps de programmation est terminé.

bijvoorbeeld zes keer op de toets [manual] drukt, blijft de oven gedurende drie uur aan. Op deze manier kunt u een inschakelduur van maximaal twaalf uur selecteren. Nadat u de inschakelduur heeft ingesteld, toont het display afwisselend de resterende tijd en de temperatuur van de sauna en hun respectievelijke indicatielampjes 6 en 7.

De geprogrammeerde inschakelduur telt op de display terug in intervallen van 1/10 van een uur, dus per zes minuten.

2.3.2. Oven uit

Als u de oven hebt ingeschakeld zoals beschreven bij 2.3.1., kunt u deze uitschakelen voordat de ingestelde inschakelduur is verstreken door de toets [manual] (3) gedurende twee seconden ingedrukt te houden. De oven schakelt uit, indicatielampje 8 dooft en op de display verschijnt "OFF".

2.4. Displayscherm (4)

Als alleen de basisfuncties van de besturingseenheid actief zijn (power on) toont de display "OFF" ter indicatie dat de oven uitgeschakeld is.

Als functies actief zijn, wanneer de oven met de hand werd ingeschakeld, toont de display iedere paar seconden afwisselend de resterende inschakelduur en de temperatuur van de sauna.

Het display geeft alleen de temperatuur van de sauna aan als de oven werd ingeschakeld door de weektimer of de afstandsbediening.

2.5. Temperatuurinstelling (5)

De gewenste saunatemperatuur wordt ingesteld met behulp van de afstelschroef. Wordt deze met de wijzers van de klok mee gedraaid, dan loopt de temperatuur op; wordt ze tegen de wijzers van de klok in gedraaid, dan loopt de temperatuur terug. In beide gevallen zal op het scherm automatisch de ingestelde temperatuur in cijfers worden weergegeven, terwijl indicatorlampje 6 knippert. De maximaal in te stellen temperatuur bedraagt 110 °C.

2.6. Rood indicatielampje (6)

Als indicatielampje 6 continu brandt, toont de display de temperatuur van de sauna. Als het systeem met de hand werd ingeschakeld, branden afwisselend de rode en groene indicatielampjes. De display toont de temperatuur als het rode lampje brandt en de resterende inschakelduur als het groene lampje brandt.

Het indicatielampje knippert snel als u de temperatuur instelt met de regelaar (5).

2.7. Groen indicatielampje (7)

Als indicatielampje 7 brandt, toont de display de ingestelde inschakelduur.

2.8. Rood indicatielampje (8)

Als indicatielampje 8 brandt, is de oven ingeschakeld.

Let op! Zorg dat de besturingsunit van de oven is losgekoppeld van de ovenweerstand wanneer u de tijdsinstellingen doet.

3. INSTRUCTIONS D'INSTALLATION

Le raccordement de l'unité de contrôle, de l'unité de puissance et du thermostat au réseau électrique ne doivent être fait que par un électricien professionnel conformément à la réglementation en vigueur.

La personne responsable de l'installation doit fournir le mode d'emploi et d'installation joint et assurer si nécessaire la formation de l'utilisateur du centre de contrôle et du poêle avant de livrer le travail d'installation!

3.1. Installation de l'unité de contrôle 260VKK

L'unité de contrôle doit être installée à l'extérieur du sauna, dans un endroit sec.

Note! L'unité de contrôle ne doit pas être encastree dans la paroi. (Fig. 7)

3.1.1. Retrait du couvercle

Il faut retirer le couvercle avant d'installer l'unité de contrôle sur la paroi. Pour retirer le couvercle, appuyer sur la languette de fermeture située sur le bord supérieur de celui-ci, par exemple au moyen d'un tournevis. Les trous préformés des câbles de connexions situés dans le fond ou sur le bord inférieur doivent être percés aux endroits où les câbles seront branchés. (Fig. 7)

3.1.2. Fixation sur la paroi

Sur le support mural, trois trous sont destinés à recevoir les vis au moyen desquelles le centre de contrôle sera fixé à la paroi. Pour percer un trou dans une paroi de bois, utilisez si nécessaire un foret de 2,5 mm. Si la fixation se fait sur un mur en pierre, il faut faire un trou de 6 mm pour y insérer une cheville à expansion de la même longueur. Enfoncez la cheville dans le trou et mettez en place la vis de fixation 1 au moyen d'un tournevis, jusqu'à ce que la tête de vis dépasse d'environ 7 mm. Faites passer les câbles électriques qui entrent et sortent de l'unité de contrôle dans les trous prévus à cet effet. On peut suspendre le dispositif par la vis supérieure, une fois que la tête de vis est bien immobilisée dans l'enco-

3. INSTRUCTIES VOOR INSTALLATIE

Laat de besturingsunit, de voedingseenheid en de thermostaat alleen door een erkende elektromonteur op de netspanning aansluiten volgens de plaatselijk geldende wettelijke voorschriften.

Degene die de besturingsunit installeert, dient de volgende installatie- en gebruiksaanwijzingen samen met de apparatuur te overhandigen aan de toekomstige gebruiker en hem/haar de werking en juiste bediening van de installatie uit te leggen!

3.1. Installatie van besturingsunit C260VKK

De besturingsunit wordt buiten de saunarimte op een droge plaats geïnstalleerd.

Let op! De besturingsunit mag niet in een nis in de muur worden opgenomen. Zie figuur 7.

3.1.1. De dekplaat verwijderen

De dekplaat moet worden weggenomen voordat de besturingsunit aan de muur wordt bevestigd. De dekplaat kan worden losgemaakt door, bijvoorbeeld met behulp van een schroevendraaier, op de sluitstrip aan de bovenrand van de plaat te drukken. De doordrukpaten voor de verbindingkabels in de basisplaat moeten worden geperforeerd op de plaatsen waar kabels zullen worden aangesloten. Zie figuur 7.

3.1.2. Het apparaat aan de muur bevestigen

In de basisplaat zijn drie (3) schroefgaten aangebracht, waarmee de unit aan de muur kan worden bevestigd. Maak indien nodig een gat in de houten wand met behulp van een 2,5 mm boorbeitel. Als u het apparaat aan een stenen muur wilt bevestigen, boort u voor de volle lengte een gat van 6 mm voor een keilbout. Sla de keilbout in het gat en draai bevestigingsschroef 1 in met een schroevendraaier, totdat nog circa 7 mm van de schroefkop zichtbaar is. De elektrische kabels die de besturingsunit ingaan en verlaten, moeten door de open gaten worden geleid. Het apparaat kan worden opgehangen aan de bovenste schroef nadat u er zich van heeft vergewist dat de schroefkop in de nauwe greef van het gat in

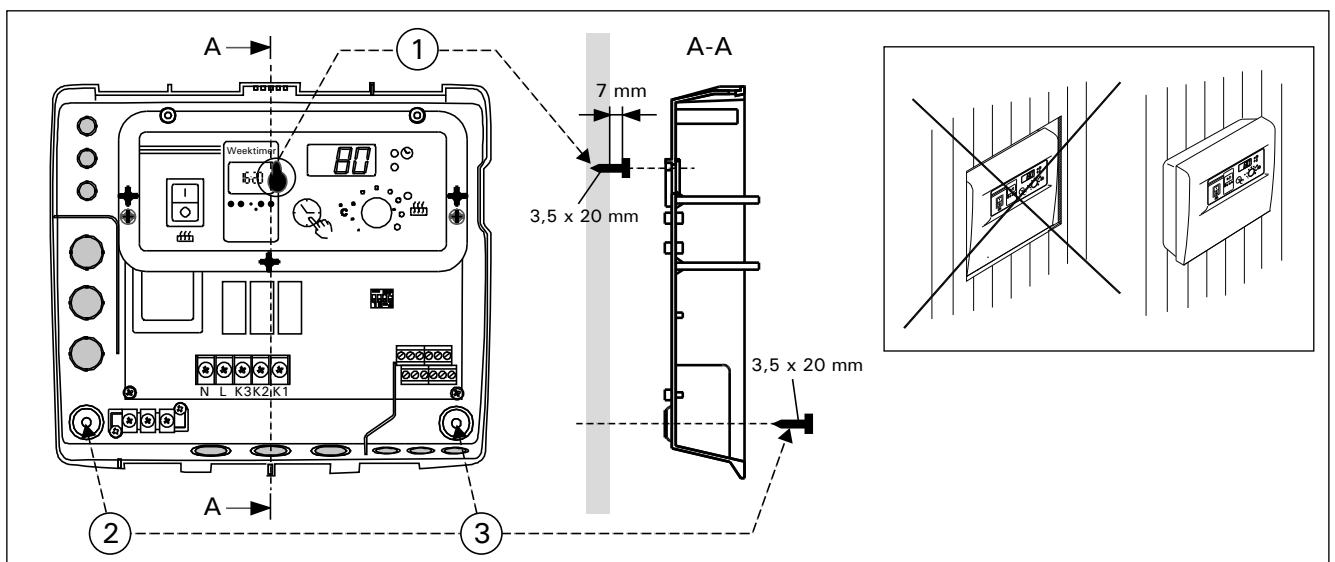

Figure 7. Montage mural du centre de contrôle

Figuur 7. De besturingsunit aan de muur bevestigen

che située dans le prolongement du trou existant sur le support mural. Tout en maintenant le dispositif en position verticale, marquez l'emplacement des deux vis de fixation inférieures (2 et 3) et pratiquez de la façon indiquée ci-dessus, mais en prenant soin de serrer les vis à fond. (Fig. 7)

de basisplaat vastzit. Terwijl u het apparaat rechtop houdt, markeert u de plaatsen van de twee onderste bevestigingsschroeven (2 en 3) en gaat u zoals hierboven beschreven te werk, met dien verstande dat deze schroeven strak moeten worden ingedraaid tot ze niet meer verder gaan. Zie figuur 7.

Figure 8. Branchements électriques
Figuur 8. Elektrische aansluitingen

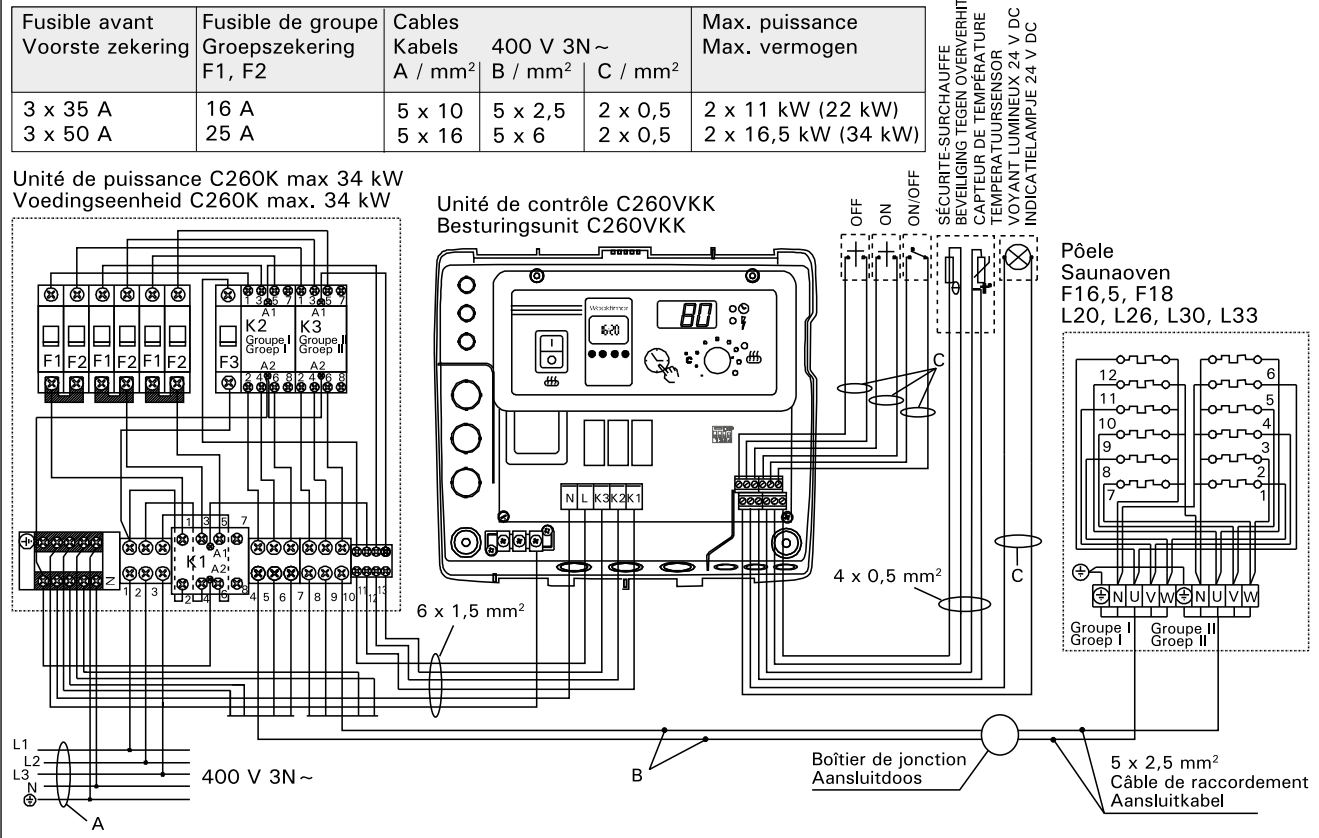

3.1.3. Branchements électriques

Les branchements électriques doivent être faits conformément à l'illustration (Fig. 8).

3.1.4. Changement des réglages d'usine de l'unité de contrôle

Le temps de marche maximum du poêle peut être réglé à partir de l'unité de contrôle: 6 h, 12 h, 18 h ou continu sous surveillance. Le réglage mis à l'usine est 12 h. Figure 9:

a) Les poêles à l'usage privé : le temps de marche maximum du poêle est 6 h et rebranchement automatique n'est pas possible.

b) Les saunas publics non-surveillés par le personnel : le temps de marche maximum du poêle est 12 h, après lequel une pause au minimum de 6 h avant de rebranchement automatique.

c) Les saunas publics surveillés par le personnel : le temps de marche maximum du poêle est 18 h ou continu.

Attention ! Vous devez toujours laisser le commutateur DIP 4 en position ON, la position OFF étant réservée à une fonction spéciale.

3.1.5. Télécommande de l'unité de contrôle

L'unité de contrôle peut être télécommandée, soit par une fonction ON/OFF (MARCHE/ARRÊT), soit

3.1.3. Elektrische aansluitingen

Figuur 8 toont hoe de besturingsunit aangesloten moet worden.

3.1.4. De fabrieksinstellingen van de besturingsunit wijzigen

De maximale tijden die u in de besturingsunit kunt kiezen voor de inschakelduur van de oven zijn: 6 u, 12 u, 18 u of onafgebroken inschakelduur onder toezicht. De fabrieksinstelling is twaalf uur. Afbeelding 9:

a. Ovens in privégebruik. De maximale inschakelduur voor de oven is 6 u en automatisch opnieuw starten is niet toegestaan.

b. Zakelijk gebruikte sauna's zonder toezien personeel. De maximale inschakelduur voor de oven is 12 u met een afkoelduur van minimaal 6 u vóór automatisch opnieuw starten.

c. Zakelijk gebruikte sauna's met toezien personeel. De maximale inschakelduur voor de oven is 18 u of onafgebroken.

Let op! Laat DIP-schakelaar 4 altijd in stand ON staan omdat de stand OFF voor een speciale functie is geselecteerd.

3.1.5. De besturingsunit op afstand bedienen

De besturingsunit is op afstand bedienbaar, hetzij met behulp van de ON/OFF functie, hetzij met

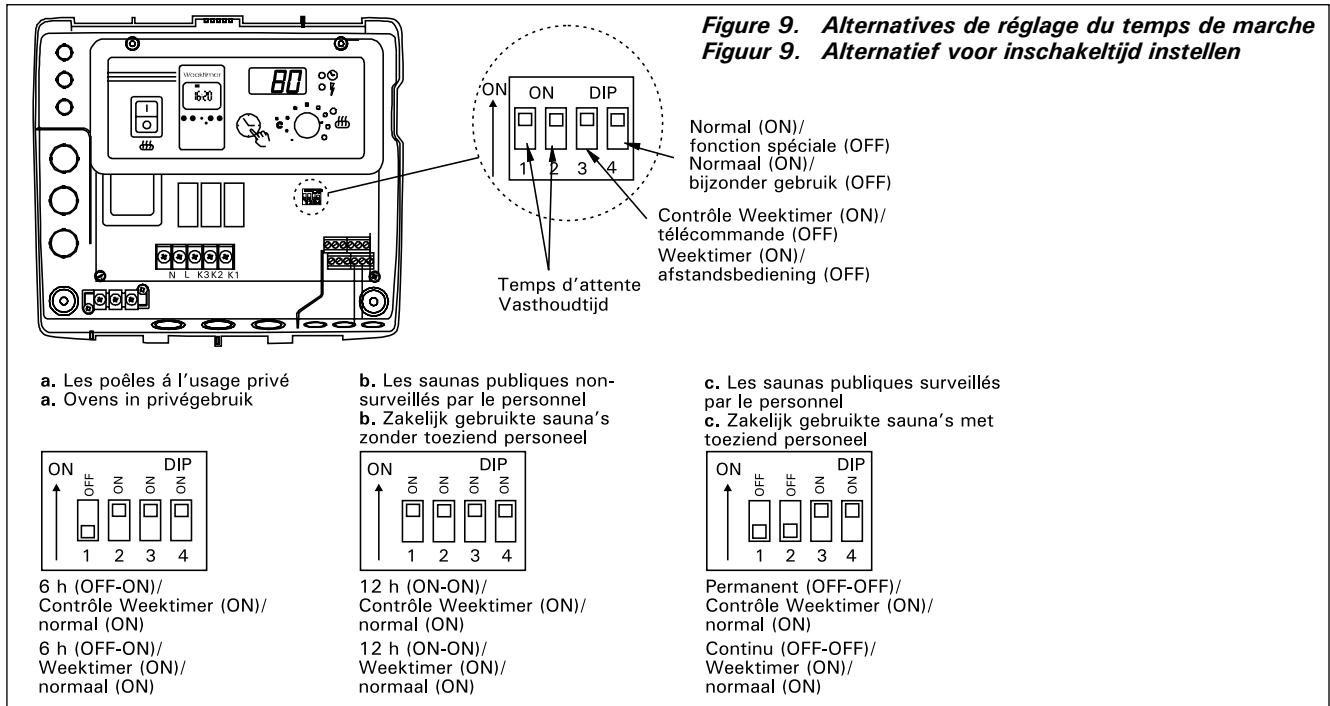

par impulsions. L'appareil par lequel se fait la télécommande doit être équipé de garnitures de friction conduisant bien l'électricité (ex. relais électrique ou commutateur). Le connecteur peut également être une électronique équipée d'un composant connecteur. (Fig. 10)

Attention ! Les fonctions sont limitées par un intervalle de six heures. Ainsi, la poêle ne peut pas être allumée si elle avait été éteinte moins de six heures auparavant.

Si vous essayez d'allumer la poêle pendant cet intervalle (six heures), l'écran affiche le message « SAF ».

a) Le branchement assurant la fonction **ON/OFF (MARCHE/ARRÊT)** se fait aux emplacements 11 et 12 de la barrette de borne à vis. Une telle fonction ON/OFF est obtenue par exemple à l'aide d'un interrupteur ordinaire de MARCHE/ARRÊT. Le guidage se fait avec une basse tension en "court-circuitant" la ligne de direction, de cette façon une surface transversale de 0,5 mm² du conducteur des câbles de la ligne de direction suffit.

Dans la fonction ON/OFF, le centre de contrôle garde le poêle branché tant que l'élément de contact de l'interrupteur de guidage fermant est fermé. Si le

elektrische pulsen. De afstandsbediening moet over goede contactvlakken beschikken die elektriciteit goed geleiden (bijv. een elektrisch relais of een schakelaar). De verbinding kan ook door middel van elektronische schakelcomponenten tot stand gebracht worden. (Fig. 10)

Let op! De functies kennen een interval van 6 uur. Dit voorkomt dat de oven binnen 6 uur na uitschakelen opnieuw wordt ingeschakeld.

De display toont 'SAF' als u de oven tijdens het 6-uurs interval probeert in te schakelen.

a) de aansluiting voor de regeling van de **ON/OFF functie** wordt op posities 11 en 12 van de aansluitstrook bevestigd. De ON/OFF functie wordt bijvoorbeeld geactiveerd door gebruik van de normale ON/OFF schakelaar. De besturing werkt volgens het principe van het met lage spanning kortsluiten van de besturingskabel. De doorsnede van de kabelkern in de besturingskabel is met zijn 0,5 mm² hiervoor voldoende.

In de ON/OFF modus houdt de besturingsunit de oven ingeschakeld zolang het contactpunt van de bedieningsschakelaar is gesloten. Als de ingestelde tijd klok de voeding nog niet heeft uitgeschakeld, schakelt het openen van het contactpunt van de

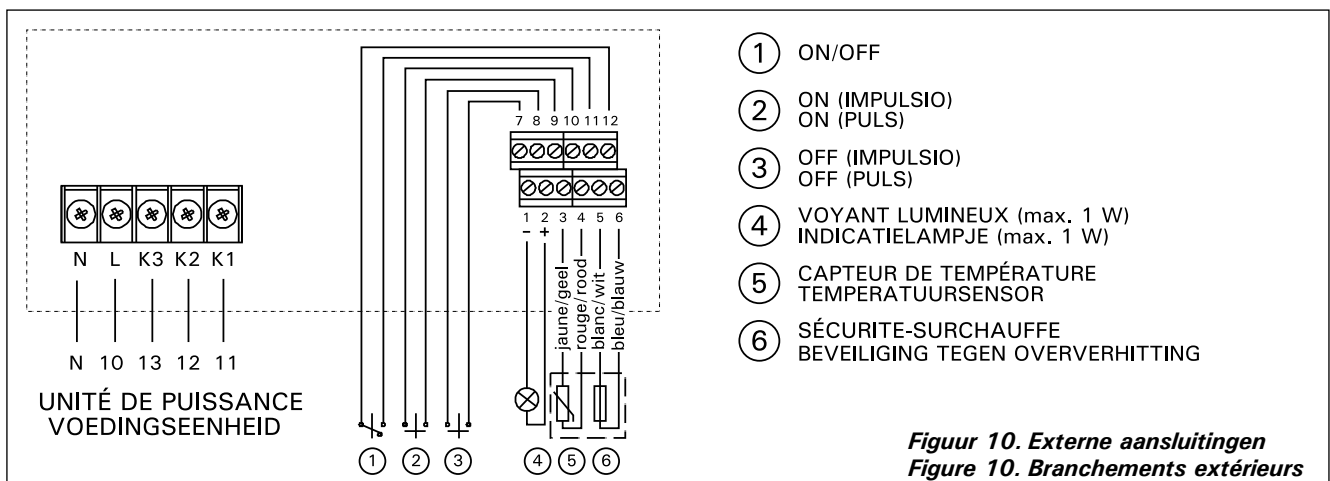

Figuur 10. Externe aansluitingen
Figure 10. Branchements extérieurs

réglage de base du temps de marche n'a pas eu le temps de mettre le poêle hors tension, l'ouverture des éléments de contact de l'interrupteur de guidage met immédiatement le poêle hors tension.

b) Pour le fonctionnement par impulsions, il suffit que les éléments de contact de la ligne de guidage se touchent. La fonction MARCHÉ se met en route à partir des fiches 9 et 10 de la borne à vis et la fonction ARRÊT à partir des fiches 7 et 8. Le guidage se fait par basse tension comme dans la fonction ON/OFF. Si le réglage de base du temps de marche n'a pas eu le temps de mettre le poêle hors tension, la fermeture temporaire des éléments de contact de l'interrupteur de guidage de la fonction par impulsion met immédiatement le poêle hors tension.

Attention! L'installateur doit assurer une formation adéquate à l'utilisation des fonctions de télécommande!

3.1.6. Voyant lumineux

Le centre de contrôle signale au moyen d'un voyant lumineux (24 V DC) à l'endroit de la télécommande du poêle, que le poêle est branché. Le voyant est allumé lorsque le poêle est sous tension.

NOTE! La puissance du voyant ne doit pas dépasser 1 W.

3.2. Installation du boîtier du capteur du thermostat

Étant donné que l'emplacement du boîtier du capteur est fonction de la puissance du poêle, l'emplace-

bedieningsschakelaar de oven meteen uit.

b) Bij de functie volgens het principe van elektrische pulsen dienen de contactpunten van de bedieningsschakelaar elkaar slechts eenmaal te raken. De ON-functie begint vanaf contactstiften 9 en 10 op de aansluitstrook en de OFF-functie vanaf contactstiften 7 en 8. De aansturing werkt net als bij de ON/OFF-functie volgens het principe van laagspanning. Als de ingestelde tijd klok de voeding nog niet heeft uitgeschakeld, schakelt het kortstondig sluiten van de contactpunten van de bedieningsschakelaar de oven meteen uit.

Let op! De installatietechnicus dient de toekomstige gebruiker uitgebreid te instrueren over de functies van het systeem voor afstandsbediening.

3.1.6. Indicatielampje

De besturingsunit toont de ingestelde tijden met een indicatielampje (24 V DC) dat gaat branden op de plaats van waaruit de oven op afstand bediend wordt. Het lampje gaat branden als de oven aan is.

Let op! Het lampje mag niet meer stroom verbruiken dan 1 W.

3.2. De sensorkast van de thermostaat installeren

Omdat de locatie van de sensorkast afhangt van het vermogen van de oven, wordt die locatie alleen voor

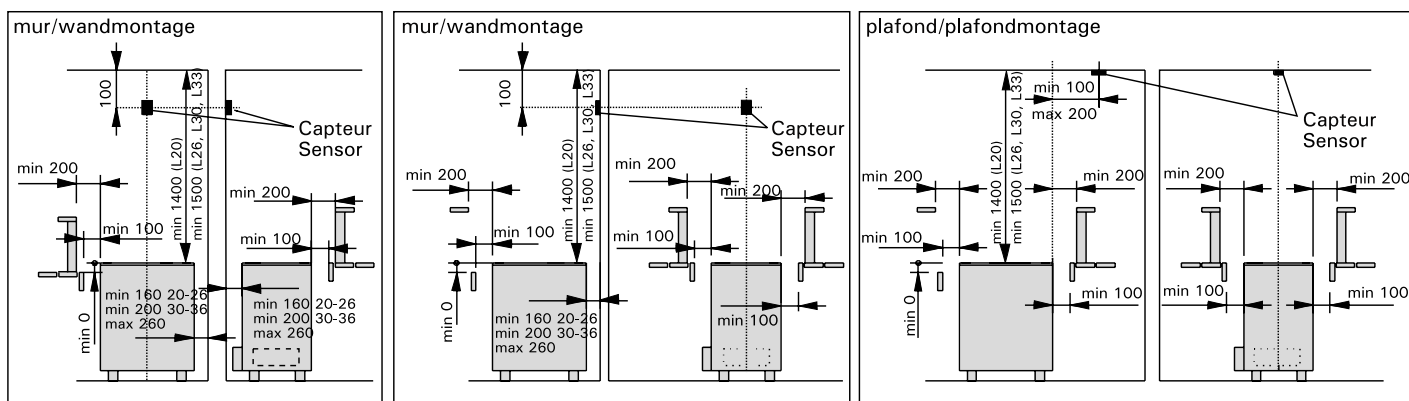

Figure 11. Montage du capteur du poêle L20-L33 et du centre de contrôle C260

Figuur 11. Installatie van de sensorkast van besturingsseenheid (C260) en van de saunaovens L20-L33

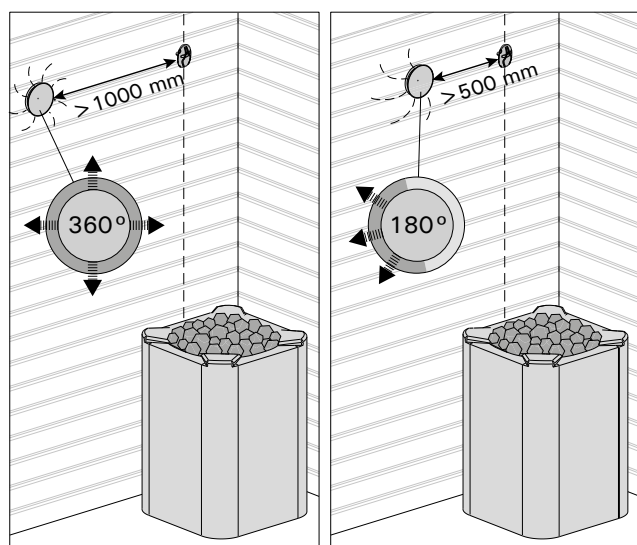

Figure 12. Distance minimale du capteur avec le conduit d'air

Figuur 12. Minimumafstand van de sensor tot een ventilatiegat

ment du capteur indiqué sur l'illustration suivante ne s'applique qu'aux poêles très puissants de 20 kW à 33 kW. (Fig. 11)

Remarque ! N'installez pas le capteur de température à moins de 1000 mm. d'un conduit d'air omnidirectionnel ou à moins de 500 mm. d'un conduit d'air dirigé hors du capteur. Voir figure 12. Le flux d'air près d'un tuyau d'air refroidit le capteur, ce qui aboutit à des relevés de température inexacts vers le centre de contrôle. En conséquence, le poêle risque de surchauffer.

Le câble livré avec le thermostat est en silicone et résistent jusqu'à une température de +170 °C. Le câble en silicone peut être prolongés par du câble d'une température inférieure disposant d'une surface transversale équivalente à condition de s'assurer qu'après la connexion, la température affectant le câble ne dépasse pas 80 °C. Les câbles de connexion du thermostat doivent être branchées à la barrette de borne à vis selon le schéma de branchement (Fig. 10) aux emplacements 3, 4, 5 et 6. Une rupture dans les connexions des câbles des composants du thermostat provoque un avis de panne "Er1", "Er2" ou "Er3" sur l'écran. Voir point 1.

3.3. Installation de l'unité de puissance C260K

L'unité de puissance doit être installée à l'extérieur du sauna, dans un endroit sec, à environ 170 cm du sol.

Attention! L'unité de puissance ne doit pas être encastrée dans la paroi. (Fig. 13)

Les contacteurs et les fusibles de l'unité de puissance permettent à l'électricité d'alimenter les deux câbles du poêle. Le branchement est présenté dans l'illustration cidessous. (Fig. 14)

C260-20

- K1 : contacteur 63 A
- K2 et K3 : contacteur 25 A pour les groupes de puissance G1 et G2
- F1 et F2 : fusible 16 A
- F3 : fusible 6 A pour C260VKK

C260-34

- K1 : contacteur 63 A
- K2 et K3 : contacteur 25 A pour les groupes de puissance G1 et G2
- F1 et F2 : fusible A25
- F3 : fusible 6 A pour C260VKK

ovens met een capaciteit tussen 20 en 33 kW in de bijgaande diagrammen getoond (Fig. 11).

Let op! Monteer de temperatuursensor niet dichterbij 1000 mm bij een zijdig gericht ventilatiegat en niet dichterbij 500 mm bij een ventilatiegat dat van de sensor af is gericht. Zie afbeelding 12. De luchtstroom bij een ventilatiegat koelt de sensor af, waardoor onjuiste temperatuurmetingen aan de besturingsunit worden doorgegeven. De oven kan daardoor oververhit raken.

De met de thermostaat meegeleverde siliciumkabel is bestand tegen temperaturen tot +170 °C. De kabel kan worden aangesloten op een verlengsnoer van gelijke doorsnede, mits dat snoer niet wordt blootgesteld aan temperaturen hoger dan +80 °C. De bedrading van de thermostaat moet volgens het aansluitschema worden aangesloten op aansluitingen 3, 4, 5 en 6 van de aansluitstrook in de besturingsunit (Fig. 10). Als een van de draden losraakt verschijnt er op de display een van de volgende foutmeldingen: "Er1", "Er2" of "Er3". Zie 1.

3.3. Voedingseenheid C260K installeren

De voedingseenheid dient buiten de saunarimte op een hoogte van ca. 170 cm van de grond in een droge ruimte geplaatst te worden.

Let op! De voedingseenheid mag niet in de wand worden ingebouwd. (Fig. 13)

De contactgevers en zekeringen van de voedingseenheid sturen stroom door de twee voedingskabels. De aansluitingen staan afgebeeld in het aansluitschema. (Fig. 14)

C260-20

- K1: contactgever 63 A
- K2 en K3: contactgever 25 A voor voedingsgroepen G1 en G2
- F1 en F2: zekering 16 A
- F3: zekering 6 A voor C260VKK

C260-34

- K1: contactgever 63 A
- K2 en K3: contactgever 25 A voor voedingsgroepen G1 en G2
- F1 en F2: zekering 25 A
- F3: zekering 6A voor C260VKK

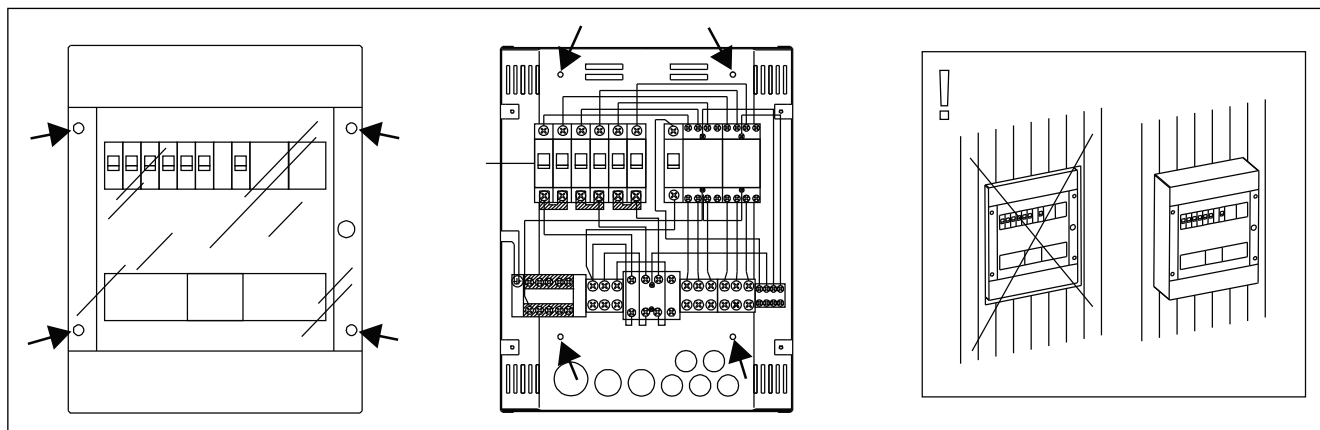

Figure 13. Montage mural de l'unité de puissance
Figuur 13. Wandinstallatie van de voedingseenheid

3.3.1. Retrait du couvercle

Avant d'installer l'unité de puissance, on retire la partie supérieur du boîtier avec son couvercle de la partie métallique du fond en dévissant les vis de fixation (4 pièces). (Fig. 13)

3.3.2. Fixation au mur

L'unité de puissance est fixée au mur par le fond au moyen de 4 vis, à proximité de l'unité de contrôle. Dans le fond, sur le côté inférieur ou supérieur on perce les emplacements pré-perçés nécessaires pour les câbles de connexion (Fig. 13). La proximité des unités permet l'utilisation de câbles de connexion courts entre les unités. Les têtes des câbles sont introduites à l'intérieur du boîtier.

3.3.3. Branchements électriques

Les branchements électriques sont faits conformément au schéma de branchement (Fig. 8).

3.3.1. De dekplaat verwijderen

Voordat u de voedingseenheid installeert, dient u eerst het bovendeele en de dekplaat van de metalen basis te nemen door de vier montageschroeven te verwijderen. (Fig. 13)

3.3.2. Het apparaat aan de wand bevestigen

Monteer de basisplaat van de voedingseenheid met behulp van vier schroeven aan de wand, in de buurt van de besturingsunit. De doordrukaten voor de verbindingkabels aan de bovenkant en onderkant in de basisplaat moeten worden geperforeerd (Fig. 13). De aansluitkabels kunnen kort gehouden worden doordat de twee eenheden dicht bij elkaar zijn geplaatst. De kabeluiteinden worden in de kast geleid.

3.3.3. Elektrische aansluitingen

De elektrische aansluitingen dienen te worden uitgevoerd aan de hand van het aansluitschema (Fig. 8).

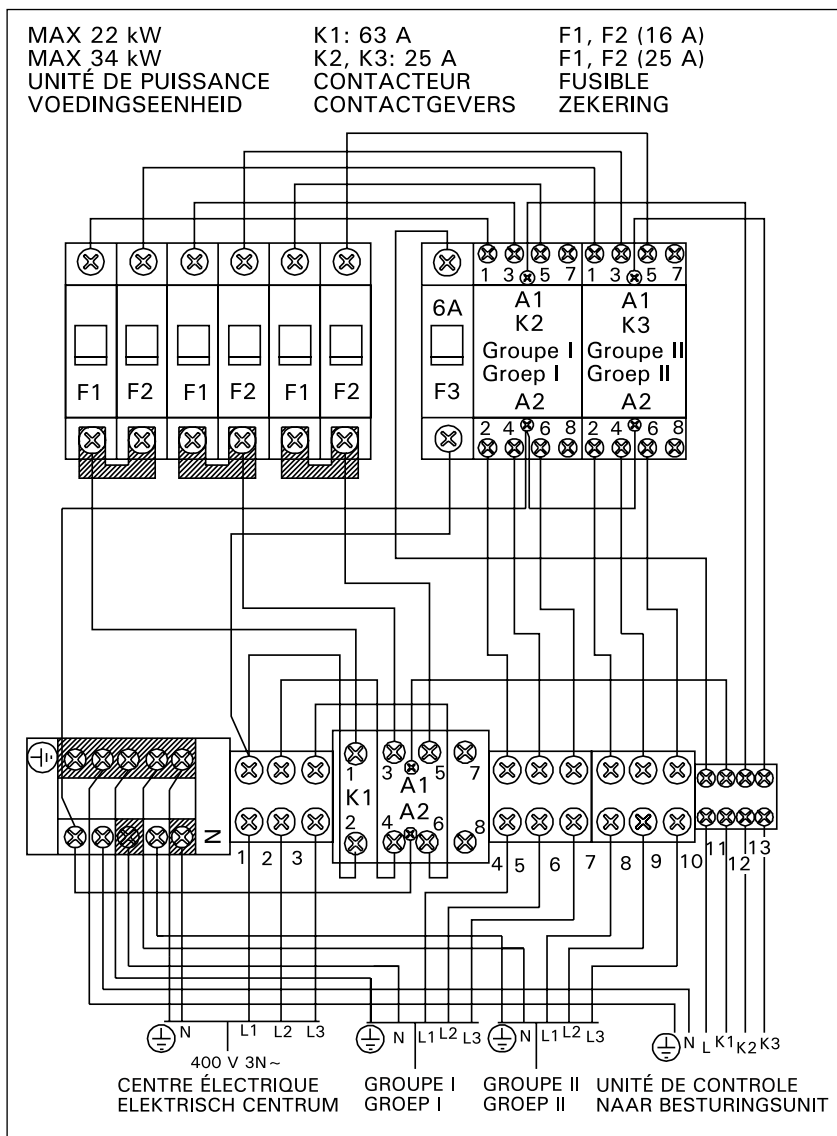

Figure 14. Branchement intérieur de l'unité de puissance
Figuur 14. Inwendige aansluitingen van de voedingseenheid



Figure 15. Bouton de réinitialisation du circuit de surchauffe
Figuur 15. Reset-knop voor de beveiliging tegen oververhitting

Harvia Oy
PL 12
40951 Muurame
Finland
www.harvia.fi