

WX455

Tekniset tiedot/Tekniska data/Technical data/Technische Daten/ Технические данные/Données techniques/Tehnilised andmed

Leveys/Bredd/Width/Breite/Ширина/ Largeur/Laius	400 mm
Syvyys/Djup/Depth/Tiefe/Глубина/ Profondeur/Sügavus	4 mm
Korkeus/Höjd/Height/Höhe/Высота/ Hauteur/Kõrgus	1000 mm
Jännite/Spänning/Voltage/Spannung/ Напряжение питания/Tension/Pinge	230 V 1N~
Түүрpi/Тур/Type/Тур/Тип/Type/Түүр	Hiilikuitu/Kolfiber/ Carbon fibre/ Kohlenfaser/Угльное волокно/Fibre de carbone/Süsinikkiud
Aallonpituus/Våglängd/Wavelength/ Wellenlänge/Длина волны/Longueur d'onde/Lainepikkus	4000–17000 nm
Sähkökytkennät/Elektriska anslutningar/ Electrical connections/Elektroanschlüsse/ Электромонтаж/Raccordement électrique/ Elektriühendused	380 W  230 V 1N~

Varoituksia/Varningar/Warnings/Warnungen/Меры предосторожности/Avertissements/Hoiatused

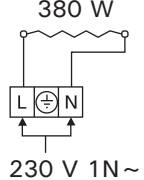

Älä heitä vettä säteilijöille. Tämä saattaa aiheuttaa sähköiskun tai vaurioittaa säteilijöitä.
Spraya aldrig vatten på radiatorerna. Detta kan leda till elstöt eller skada på radiatorerna.
Do not spray water on the radiators. This may result in electric shock or damage to the radiators.
Sprühen Sie kein Wasser auf die Strahler. Dies kann zu Stromschlägen führen oder die Strahler beschädigen.
Запрещается распылять воду на излучатели. Попадание воды на излучатели может привести к удару электрическим током и повреждению излучателей.
Ne pas vaporiser d'eau sur les radiateurs. Ceci pourrait entraîner un choc électrique ou endommager les radiateurs.
Ärge pritsiga küttekahadele vett. See võib põhjustada elektrilöögi või küttekahaseid kahjustada.



Älä kosketa säteilijöitä tai käytä metallisia työkaluja niihin sähköisku- ja palovammavaaran vuoksi.
Ta inte på metalldelarna på radiatorerna eftersom det kan leda till brännskada eller elstöt.
To prevent burns or electric shocks, do not touch or use metal tools on the radiators.
Um Verbrennungen und Stromschläge zu verhindern, berühren Sie die Infrarotstrahler nicht und bringen Sie kein Metallwerkzeug mit ihnen in Kontakt.
Во избежание ожогов и удара электрическим током запрещается прикасаться к излучателям металлическими предметами.
Pour empêcher toute brûlure et tout choc électrique, ne pas toucher les radiateurs et ne pas utiliser d'outils métalliques sur ces derniers.
Põletuste ja elektrilöögi vältimiseks ärge puudutage küttekahaseid käe ega metalltööriistadega.

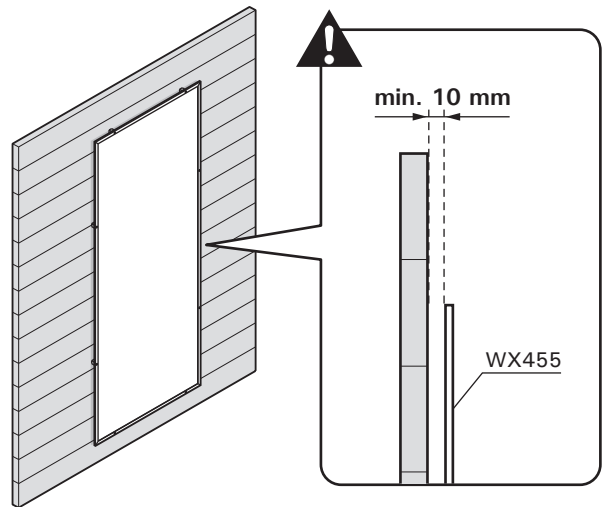

Esimerkki/Exempel/Example/Beispiel/Пример/Exemple/Näide

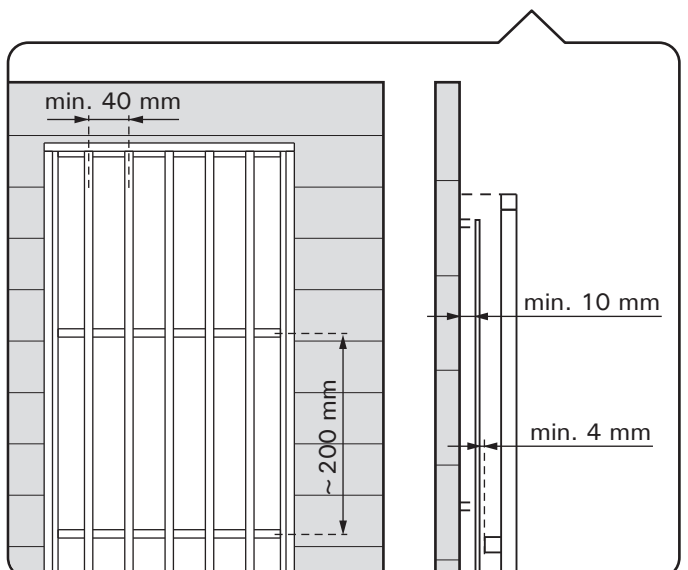
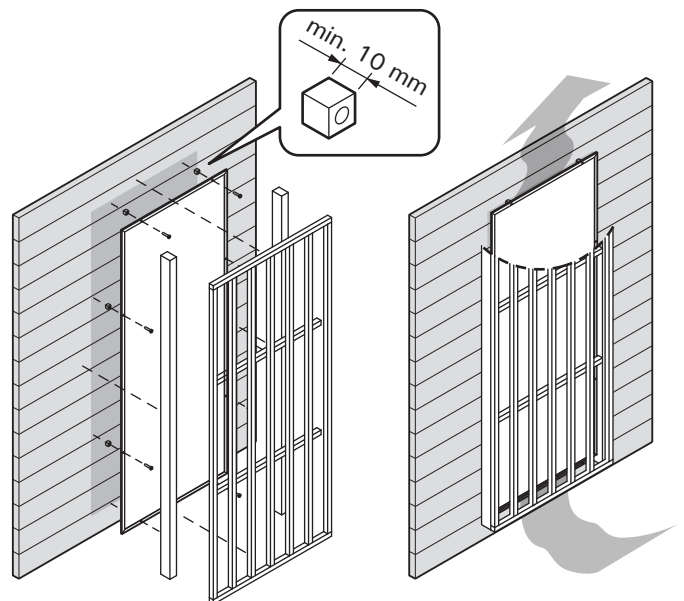

HARVIA

Harvia Oy
PL12
40951 Muurame
Finland
www.harvia.fi